



נרשמים ומרוויחים - באחריות!

הירשמו עכשיו לאחריות דיגיטלית והרוויחו שנת אחריות נוספת במתנה
(סך הכל שנתיים אחריות)

www.ronlight.co.il/Warranty

האחריות בשנה השנייה הינה למנוע בלבד ואך ורק למוצר VIOMI ביבוא ארצה על ידי חברת רונלייט הלת' בלבד. האחריות בשנה השנייה מותנית הן ברישום באתר רונלייט עד לא יאחר מ-30 ימים ממועד רכישת המוצר; הן בהצגתה של חשבונית רכישת המכשיר בעת מסירתו לבדיקה/תיקון והן בכפוף לאישור נכונות הפרטים על ידי רונלייט. האחריות כפופה להוראות ולסייגים שבתעודת האחריות. המבצע, בנוגע למוצר אשר טרם נרכשו, ניתן לביטול בכל עת וללא הודעה מוקדמת. ט.ל.ח.

RoHS



יש לקרוא מדריך זה בעיון לפני השימוש ולשמור אותו בהישג יד.
יש להשתמש בשנאי המסופק עם מוצר זה בגובה של 2000 מ' מעל פני הים בלבד.

www.ronlight.co.il

מגבלות על השימוש

- אין לאפשר לאנשים בעלי מוגבלות פיזית, נפשית או תפיסתית (כולל ילדים) להשתמש או להפעיל את המוצר אלא אם כן הינם נתונים תחת השגחה או עברו הדרכה אודות השימוש הראוי במכשיר על ידי אדם האמון על ביטחונם.
- אין לאפשר לילדים לשחק עם הרובוט.
- אין לאפשר לילדים לבצע פעולות ניקיון ותחזוקה על המכשיר ללא השגחה (EU).
- יש להרחיק את כלי הניקיון והמברשות של המכשיר מהישג ידם של ילדים.
- יש להרחיק שיער, בגדים רפויים, אצבעות וכל חלק גוף אחר מפתחי השאיבה ומחלקים נעים.
- אין להשתמש במוצר לניקוי חפצים בוערים.
- אין להרים את המכשיר ממסכה המגן של רדאר הלייזר.
- לפני ביצוע כל פעולת ניקיון או תחזוקה, יש לוודא כי המכשיר כבוי ומנותק מתחנת הטעינה.
- המכשיר מיועד אך ורק לניקיון הרצפה בסביבת הבית. אין להשתמש בו באזורים חיצוניים (כמו מרפסת פתוחה, למשל) או על משטחים אחרים מלבד רצפות (למשל, על הספה) או בסביבות מסחריות או תעשייתיות.
- אין להשתמש במכשיר באזורים הממוקמים מעל הקרקע כמו גלריה, מרפסת או על חלקו העליון של הריט, אלא אם כן קיים מעקה מתאים.
- אין להשתמש במוצר בסביבות בהן הטמפרטורה הנה מעל 40 או מתחת ל-0 או בכל מקום בו קיימים נוזלים או חומרים דביקים על הרצפה.
- יש להסיר כבלים מרצפת הבית לפני השימוש על מנת למנוע את גרידתם במהלך פעולת הרובוט.
- יש להסיר חפצים שבירים או רפויים (כגון אגרטלים או שקיות ניילון) מהרצפה מאחר והרובוט עשוי להיחסם או להתנגש בחפצים אלה ולהסב נזק.
- אין להניח חפצים, ילדים או חיות מחמד על הרובוט כאשר הוא עומד או בעת פעולתו.
- אין להשתמש במכשיר לניקוי שטיחים.
- אין להשתמש במוצר לאיסוף חפצים קשים או חדים כגון חומרי בניין, זכוכית, או מסמרים.

סוללות וטעינה

- להשתמש בכל סוללה, מטען או תחנת טעינה המסופקים על ידי צדדים שלישיים.
- יש להשתמש אך ורק ביחידת הטעינה DBS036A-2001800G <<.
- יש לנתק את המכשיר מהמטען לפני הסרת הסוללות.
- החלפת הסוללות במכשיר תיעשה אך ורק על ידי איש מקצוע שהוסמך לכך.
- אין למקם את תחנת הטעינה בקרבה למקור חום, כמו רדיאטור.
- אין לנגב את המכשיר באמצעות מטלית לחה או כל נוזל אחר.
- במידה ואירע נזק לכבל האספקה יש להחליפו דרך היצרן, סוכנות המכירה או כל איש מקצוע אחר שהוסמך לכך על מנת להבטיח החלפה בטוחה.
- השלכת הסוללות תיעשה באופן שיועד להן. במידה והמכשיר יצא מכלל שימוש יש לסלקו, יש לוודא כי הוא מנותק מהמטען וכי הסוללה הוסרה והושלכה באופן ידיוותי לסביבה.
- בעת הובלת המכשיר, יש לוודא כי הוא כבוי ולאחסנו באריותו המקורית, ככל הניתן.
- במידה ולא נעשה שימוש במכשיר לאורך זמן, יש לטעון אותו במלואו ולאחסנו במקום קריר ויבש. יש להטעין מחדש את המכשיר לפחות פעם בחודש על מנת למנוע נזקים לסוללה.

רדאר הלייזר המותקן במכשיר זה עומד בתקנת הנר-ציבות הבינלאומית לאלקטרוטכניקה IEC 60825-1:2014 עבור בטיחות השימוש במוצר לייזר בסיווג 1 ואינו מייצר קרינת לייזר המסוכנת לגוף האדם.

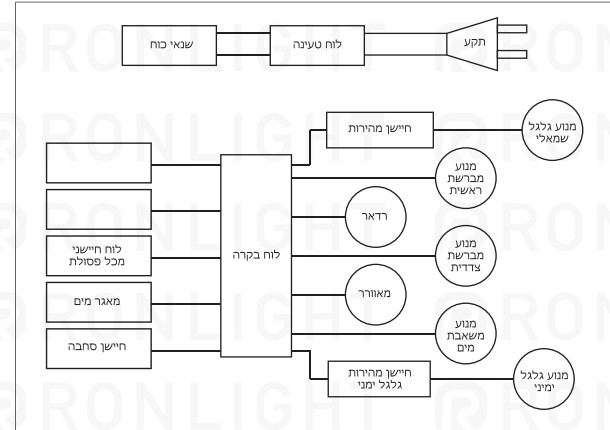

סקירת מוצר

רשימת רכיבי המוצר ואביזריו

אביזרי מכשיר

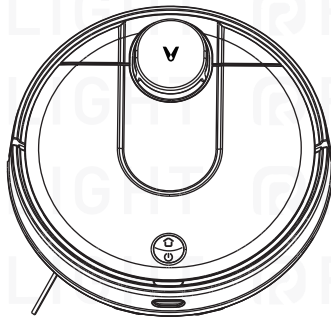

Viomi SE



מברשת ניקוי



מברשת ראשית

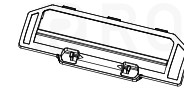

מגן מברשת ראשית

תכולת קופסת האביזרים

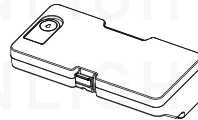

מכל פסולת 2 ב-1 עם מאגר מים
(למצבי שאיבה ושטיפה)



מברשת צדדית (2•)

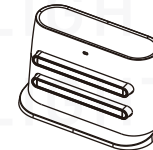

תחנת טעינה



שנאי טעינה

הערה: איורי המוצר, האביזרים וממשק המשתמש במדריך זה הינם למטרות המחשה בלבד. תצורת המכשיר ואופן פעולתו עשויים להיות שונים בפועל. עקב עריכת שיפורים במוצר.

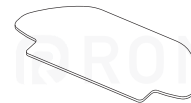

סחבה חד פעמית

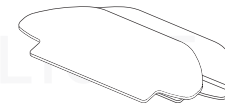

סחבה רטובה/לחה

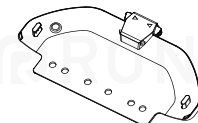

מחזיק הסחבה

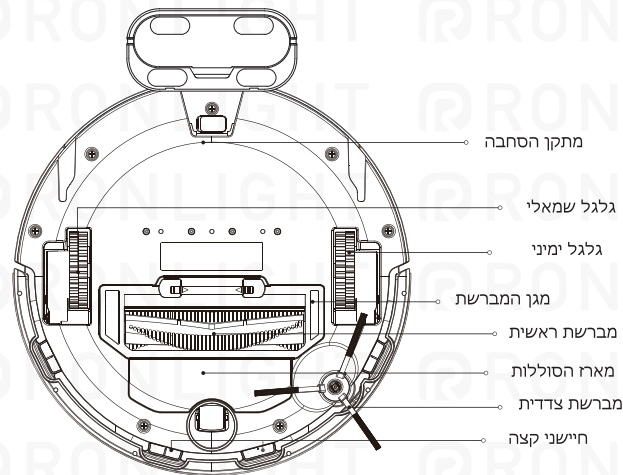
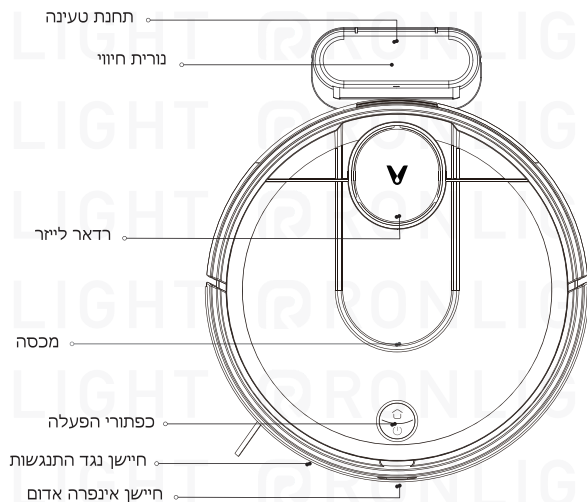

עגינה



לחיצה על הכפתור תשלח את המכשיר חזרה על תחנת הטעינה

כפתור הפעלה/מצב ניקוי



לחיצה על כפתור זה תפעיל או תעצור את פעולת הניקוי. יש ללחוץ על הכפתור ולהחזיקו למשך 3 שניות על מנת להדליק או לכבות את המכשיר.

מצב נורית חיווי



חוזר אל תחנת הטעינה / סוללה חלשה	הבהוב צהוב איטי	הבהוב כחול	Wi-Fi אינו מחובר
טוען	אור צהב	ממתין להגדרת הרשת	הבהוב כחול איטי
הבהוב אדום	שגיאה	כחול קבוע	נדלק/עדכון קושחה
כחול		דלוק/פועל באופן תקין/טוען במלואו/מחובר ל-Wi-Fi	

התקנה

1. יש לחבר את תחנת העגינה לשקע החשמל.

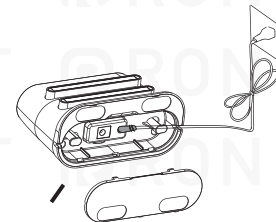

3. יש למקם את תחנת הטעינה על משטח ישר הצמוד לקיר.

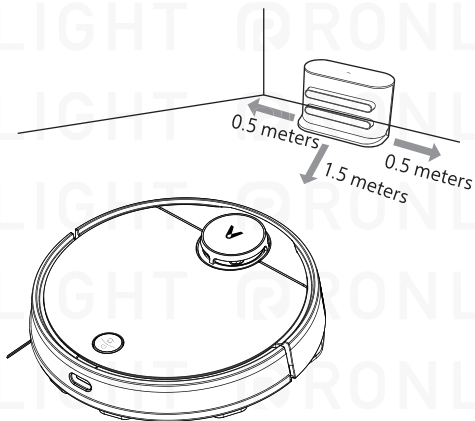

2. יש להתקין את המברשת הצדדית לפינה השמאלית העליונה של המכשיר כמפורט באיור. המברשת הנוספת במארז הינה כררבה ואין צורך להתקינה.

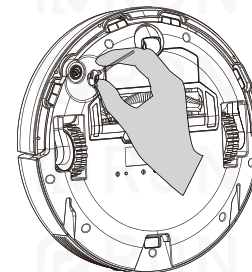

4. בעת השימוש במכשיר לראשונה, יש ללחוץ ולהחזיק את הכפתור למשך 3 שניות על מנת להפעיל את המכשיר. לאחר שתידלק נורית החיווי, יש להניח את המכשיר באופן ידני בתחנת הטעינה על מנת שייטען. כעת ניתן רק ללחוץ על הכפתור כשהמכשיר מנקה הוא יחזור אל תחנה העגינה להיטען באופן אוטומטי.

כחול: דלוק/פועל באופן תקין/טעון במלואו/מחובר ל-Wi-Fi צהוב קבוע: טוען אדום מהבהב: שגיאה

התקנת האביזרים על פי המצב הרצוי

מצב ניקוי: יש להתקין את מכל הפסולת או מכל הפסולת 2 ב-1 עם מאגר המים.

1. יש לפתוח את מכסה מאגר המים, למלאו ולהחזיר את המכסה.

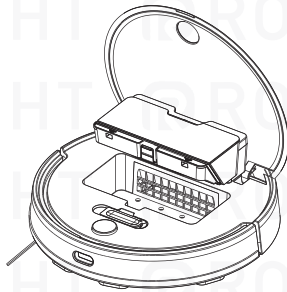

מצב שאיבה או שטיפה: יש להתקין את מכל הפסולת 2 ב-1 עם מאגר המים, את מחזיק הסחבה ואת הסחבה.

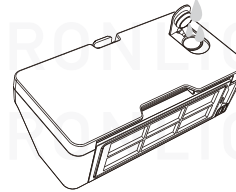

2. יש להתקין את מכל הפסולת 2 ב-1 עם מאגר המים במכשיר ולוודא כי הוא ננעל במקומו.

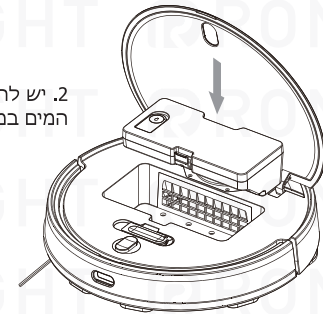

3. יש לחבר את הסחבה למחזיק הסחבה ולהדק בחוזקה את רצועות הסקוץ'.

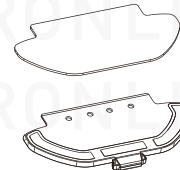

4. יש להדק היטב את התפסים ולהתקין את מחזיק הסחבה בתנוחה אופקית בתחתית המכשיר כמפורט באיור.

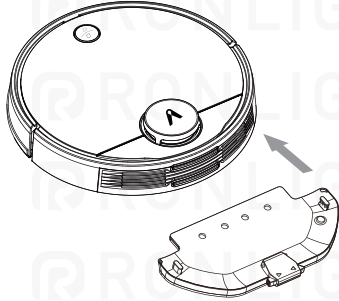

5. לאחר הדלקת המכשיר, הוא יהיה מוכן לשאיבה ולשטיפה.

אזהרות בטיחות

1. אין לחשוף את תחנת הטעינה לאור שמש ישיר.
2. יש לשמור על מרווח של 0.5 מ' בצד השמאלי והימני של תחנת הטעינה ומרווח של 1.5 מ' לפחות לפנייה.
3. במקרה של סוללה חלשה, ייתכן כי הרובוט לא יצליח להידלק או להיכבות. במקרה כזה, יש לחבר את הרובוט ישירות אל תחנת הטעינה.
4. הרובוט יידלק אוטומטית לאחר חיבור לתחנת הטעינה.
5. בעת החיבור לתחנת הטעינה, לא ניתן לכבות את המכשיר.
6. יש לנתק את מאגר המים ומחזיק הסחבה כאשר המכשיר נטען או כשאינו נמצא בשימוש.
7. יש לעשות שימוש בפונקציית הקיר הווירטואלי או להגדיר אזורים שהינם מחוץ לתחום עבור אזורים המכוסים בשטיח על מנת למנוע מהמכשיר להגיע לשטיחים.
8. יש לנקות את מכל הפסולת באופן קבוע על מנת למנוע הצטברות לכלוך. הדבר עלול לפגום בביצועי הניקיון של המכשיר.
9. במצב ניקיון, יכול המכשיר לנקות באמצעות מכל הפסולת או מכל הפסולת 2 ב-1 עם מאגר המים, על פי המתקן שנבחר להרכיב עליו.

כיבוי והדלקה

כאשר המכשיר מחובר לתחנת העגינה, הוא יידלק אוטומטית ולא ניתן לכבותו. על מנת להדליק את המכשיר באופן ידני, יש ללחוץ ולהחזיק את הכפתור עד להדלקת נורית החיווי. כאשר המכשיר במצב המתנה ואינו מחובר לתחנת הטעינה, יש ללחוץ ולהחזיק על הכפתור על מנת לכבותו.

ניקוי

יש להדליק את המכשיר וללחוץ על הכפתור. המכשיר יתחיל לשאוב או לשטוף באופן אוטומטי, בהתאם לאבזיר שהותקן.

טעינה

יש להדליק את המכשיר ולאחר מכן ללחוץ על הכפתור על מנת לשלוח את המכשיר אל תחנת הטעינה. לאחר שהמכשיר יסיים את פעולת הניקוי, הוא יחזור אל תחנת הטעינה באופן אוטומטי על מנת להיטען ונורית החיווי תהבהב בצהוב. במידה וסוללת המכשיר תתחיל להיחלש במהלך פעולת הניקוי, המכשיר יחזור אוטומטית לתחנת הטעינה. לאחר שהמכשיר ייטען במלואו, הוא יחזור לנקודה האחרונה וימשיך בניקוי. במידה והמכשיר נכבה אוטומטית עקב סוללה חלשה, יש להניחו באופן ידני בתחנת הטעינה ולוודא כי קיים מגע תקין בין מתקן הטעינה והמכשיר.

עצירה

בעת פעילות המכשיר, יש ללחוץ על כל כפתור על מנת לעצור את פעולתו ולאחר מכן ללחוץ על הכפתור על מנת להמשיך בניקוי. לחיצה על הכפתור תסיים את משימת הניקוי והנוכחית ותשלח את המכשיר בחזרה אל תחנת הטעינה.

מצב שינה

- המכשיר ייכנס אוטומטית למצב שינה לאחר 5 דקות של חוסר פעילות. ניתן להעיר אותו על ידי לחיצה על כפתור כלשהו או דרך האפליקציה.
- המכשיר לא יעבור למצב שינה בזמן שהוא בתחנת הטעינה.
 - המכשיר יכבה אוטומטית לאחר 12 שעות במצב שינה.

מצב תקלה

במידה והמכשיר נתקל בשגיאה במהלך הפעולה, נורית החיווי תהבהב באדום ותישמע התראה קולית. על מנת לטפל בבעיה, יש לעיין בפרק פתרון התקלות.

במידה ולא תינקט כל פעולה תוך 5 דקות, ייכנס המכשיר למצב שינה.

הוספת מים למכשיר במהלך הניקוי

אם נדרשת הוספת מים למכשיר או אם יש צורך לנקות את הסחבה במהלך משימת הניקוי, יש ללחוץ על כל כפתור כדי לעצור את פעולת המכשיר לאחר מכן להסיר את מאגר המים. לאחר הוספת המים וניקוי הסחבה, יש להתקין מחדש את מאגר המים והסחבה וללחוץ על הכפתור כדי להמשיך את פעולת הניקוי.

העדפות ניקיון

קיימים ארבעה מצבי שאיבה באפליקציית Mi Home / Xiaomi Home: שקט, רגיל, בינוני וטורבו. מצב רגיל הוא מצב ברירת המחדל.

מצב "נא לא להפריע"

במצב "נא לא להפריע", המכשיר לא ימשיך בניקוי, יבצע פעולות ניקיון מתוזמנות או ישמיע התראות קוליות. מצב "נא לא להפריע" מופעל כברירת מחדל וניתן לבטלו דרך האפליקציה.

המשך ניקיון

למכשיר קיימת פונקציית המשך ניקיון. במידה וסוללת המכשיר תתחיל להיחלש במהלך פעולת הניקוי, המכשיר יחזור אוטומטית לתחנת הטעינה. לאחר שהמכשיר ייטען במלואו, הוא יחזור לנקודה האחרונה וימשיך בניקוי. במידה ופעולת הניקיון הופסקה באופן ידני בעת טעינת הכשיר, פעולת הניקיון לא תימשך.

אזור מוגדר

ניתן להגדיר באמצעות האפליקציה אזורים בהם ינקה המכשיר על פי העדפותיך.

נקה כאן

ניתן להגדיר באמצעות האפליקציה אזור ספציפי במפה. לאחר מכן, ינוע המכשיר אל האזור המוגדר וינקה רק בתחום 2X2 מטר שהוגדר עבורו.

ניקוי מתוזמן

ניתן לתזמן שעות ניקיון קבועות דרך האפליקציה. המכשיר יתחיל לנקות בשעות שהוגדרו באופן אוטומטי ולאחר סיום הניקיון יחזור אל תחנת הטעינה. הערה: במידה והתזמון חל בעת הפעלת מצב "נא לא להפריע" ובזמן שהוגדר עבור מצב זה, לא תופעל פעולת הניקיון המתוזמנת.

קירות וירטואליים/אזורים מחוץ לתחום

ניתן להגדיר קירות וירטואליים ואזורים מחוץ לתחום דרך האפליקציה על מנת למנוע מהמכשיר להיכנס לאזורים שאין ברצונך שינקה.

זיכרון מפה

ניתן להשתמש באפליקציה כדי להפעיל את פונקציית זיכרון מפה. פונקציה זו מאפשרת למכשיר לעדכן את המפה באופן אוטומטי לאחר סיום פעילות ניקיון וטעינה.

התחברות עם Mi Home/Xiaomi Home App



מכשיר זה פועל באמצעות אפליקציית Mi Home/Xiaomi Home. ניתן לשלוט במכשיר ולחברו עם מכשירים חכמים אחרים בבית באמצעות אפליקציית Mi Home/Xiaomi Home.

יש לסרוק את קוד ה-QR ולהוריד ולהתקין את האפליקציה. במידה והאפליקציה כבר מותקנת, הסריקה תפנה אותך אל תפריט ההגדרות. ניתן גם לחפש בחנות האפליקציות אחר "Mi Home/Xiaomi Home".

יש לפתוח את אפליקציית Mi Home/Xiaomi Home, ללחוץ על "•" בפניה הימנית העליונה ולעקוב אחר ההוראות על מנת להוסיף את המכשיר. בכל רחבי אירופה (למעט רוסיה) מכונה האפליקציה "Xiaomi Home app". שם האפליקציה המופיע על מכשירך הוא שם ברירת המחדל.

הערה:

ייתכנו עדכונים בגרסה האפליקציה. לכן, יש לעקוב אחר ההוראות המופיעות בגרסת האפליקציה העדכנית.

הגדרת ה-Wi-Fi מחדש

בעת מעבר לנתב חדש או שינוי סיסמת ה-Wi-Fi שלך, יש להגדיר מחדש את חיבור ה-Wi-Fi של המכשיר. על מנת לעשות זאת, יש להדליק את המכשיר וללחוץ על ולהחזיק את הכפתורים ו- למשך 3 שניות בו זמנית עד שנשמע קול האומר "ממתין להגדרת רשת". לאחר שתוגדר הרשת מחדש בהצלחה, ניתן יהיה לחבר מחדש את המכשיר.

הערה: המכשיר תומך אך ורק ברשתות Wi-Fi 2.4 GHz.

שחזור הגדרות יצרן

יש ללחוץ ולהחזיק את הכפתור למשל 5 שניות. יישמע קול האומר "הגדרות יצרן ישוחררו", יש ללחוץ ולהחזיק את הכפתור שוב למשך 5 שניות עד שיישמע הקול "משחזר הגדרות יצרן". לאחר שההגדרות ישוחררו, כל מידע המשתמש יימחק מהמכשיר ויישמע קול האומר "הגדרות יצרן שוחררו בהצלחה".

טיפולים ותחזוקה

מכל הפסולת 2 ב-1 עם מאגר המים

1. יש לפתוח את מכסה המכשיר, להסיר את מכל הפסולת 2 ב-1 עם מאגר המים ולאחר מכן להסיר את המסנן כמפורט באיור.

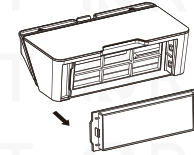

2. יש לרוקן את תכולת המכל. יש לנקות את המכל באמצעות מברשת הניקוי ולאחר מכן להתקין את המסנן כראוי.

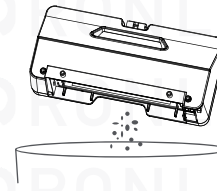

3. יש למקם את מכל הפסולת 2 ב-1 עם מאגר המים אל המכשיר וללחוץ עד הישמע קליק ולאחר מכן לסגור את מכסה המכשיר.

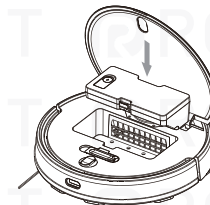

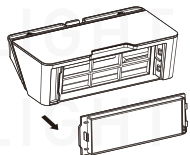

המסנן

- על מנת לנקות את המסנן במכל הפסולת 2 ב-1 עם מאגר המים, יש להסירו כמפורט באיור.
- לאחר שטיפת המסנן במים, יש לוודא כי הוא מיובש היטב לפני התקנת המסנן מחדש אל מכל הפסולת 2 ב-1 עם מאגר המים.
 - על מנת למנוע סתימות במסנן, מומלץ לנקותו באמצעות מברשת הניקוי.
 - מומלץ להחליף מסנן כל 3-6 חודשים.

מברשת צדדית

יש להסיר את המברשת הצדדית מפעם לפעם ולנקותה. מומלץ להחליף את המברשת כל 3-6 חודשים ליעילות ניקיון מרבית.

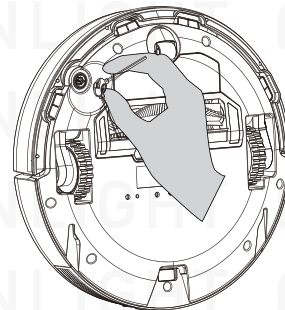

מברשת ראשית



- יש להפוך את המכשיר ולפתוח את התפסים על מנת להסיר את מגן המברשת הראשית.
- יש להסיר את המברשת הראשית ואת מסב המברשת הראשית.
- ניתן להשתמש במברשת הניקוי על מנת לנקות את המברשת הראשית.
- לאחר מכן, יש להתקין את המברשת הראשית והמסב ולהחזיר את מגן המברשת על ידי דחיפתו עד שיינעל למקומו.

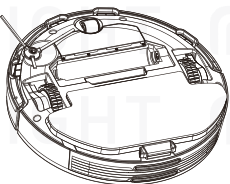

הערה: מומלץ להחליף את המברשת הראשית כל 6-12 חודשים על מנת לשמור על יעילות ניקיון מרבית.

חיישני קצה

יש לנקות את חיישני הקצה מדי 3 חודשים עם מטלית רכה.

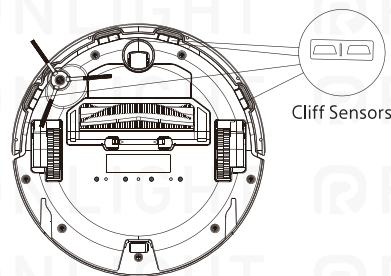

הערה: מומלץ להחליף את המברשת הראשית כל 6-12 חודשים על מנת לשמור על יעילות ניקיון מרבית.

שאלות נפוצות

התקלה	גורמים אפשריים	התקלה	גורמים אפשריים
המכשיר אינו ממשיר פעולת ניקיון שהופסקה	1. הסוללה חלשה. יש לטעון את המכשיר ולנסות שנית. 2. טמפרטורת הסביבה נמוכה מדי (מתחת ל-0°C) או גבוהה מדי (מעל 40°C).	המכשיר אינו ממשיר פעולת ניקיון	1. יש לוודא כי המכשיר אינו במצב "נא לא להפריע" אשר עשוי למנוע ממנו להמשיך בפעולת הניקיון. 2. המכשיר לא ימשיך בפעולת ניקיון במידה וייטען ידנית או ימוקם בתחנת הטעינה.
המכשיר אינו מתחיל לנקות	הסוללה חלשה. יש לטעון את המכשיר ולנסות שנית.	המכשיר אינו חוזר לתחנת הטעינה לאחר שהוזז ממקומו	הזזת המכשיר למרחק ניכר עשויה לגרום לו למפות מחדש את סביבתו. במידה והמכשיר רחוק מדי מתחנת הטעינה, ייתכן ולא יוכל לחזור בכוחות עצמו. במקרה זה, יהיה עליך להציבו בעצמך בתחנת הטעינה.
המכשיר אינו חוזר לתחנת הטעינה לאחר שהוזז ממקומו	1. קיימים יותר מדי מכשולים סביב תחנת הטעינה. יש למקם את התחנה במקום פנוי יותר. 2. המכשיר רחוק מדי מתחנת הטעינה. יש לקרבו אל תחנת הטעינה ולנסות שנית.	המכשיר לא נטען	יש לוודא כי יש די שטח פנוי בסביבת תחנת הטעינה וכי המגעים נקיים מאבק ולכלוך.
אירעה שגיאה בפעולת המכשיר	יש לכבות את המכשיר ולהדליקו שוב.	המכשיר לא מבצע ניקיונות מתוזמנים	יש לוודא כי המכשיר מחובר לרשת. במידה והוא אינו מחובר, לא יהיה באפשרותו להסתכרך עם האפליקציה ולבצע את הניקיונות המתוזמנים.
המכשיר משמיע רעשים משונים	עצם זר נלכד במברשת הראשית, המברשת הצדדים או בגלגל השמאלי/הימני. יש לכבות את המכשיר ולהסיר פסולת מהאזור.	המכשיר ממשיר להתנתק מהרשת	יש לוודא כי המכשיר מחובר לרשת ונשאר בטווח קליטת Wi-Fi בכל עת.
המכשיר אינו מנקה ביעילות או משאיר לכלוך אחריו	1. מכל הפסולת מלא. יש לרוקן את המכל. 2. המסנן סתום. יש לנקות אותו. 3. עצם זר נלכד במברשת הראשית. יש לנקות אותה.	לא ניתן לחבר את המכשיר ל-Wi-Fi	יש לוודא כי תחנת הטעינה והמכשיר נמצאים בטווח קליטה תקין של רשת Wi-Fi. יש לעקוב אחר ההנחיות במדריך למשתמש ולהגדיר מחדש את חיבור Wi-Fi כדי לוודא את המכשיר מחדש.
לא ניתן לחבר את המכשיר ל-Wi-Fi	1. אות ה-Wi-Fi חלש. יש לוודא כי המכשיר נמצא באזור בעל קליטה חזקה. 2. חלה תקלה בחיבור ה-Wi-Fi. יש להגדיר מחדש את רשת ה-Wi-Fi ולהוריד את הגרסה העדכנית ביותר של האפליקציה. לאחר מכן, ניתן לנסות להתחבר מחדש.	לא ניתן לחבר את המכשיר באפליקציה ל-"viomi-vacu-um-v13_miapXXXX"	

פתרון תקלות

פתרון	התקלה
יש לוודא כי מכל הפסולת והמסנן מותקנים כראוי. במידה והשגיאה נמשכת, יש לנסות להחליף את המסנן.	שגיאה 8: יש להתקין מחדש את מכל הפסולת והמסנן.
ייתכן כי אחד מהגלגלים אינו נוגע בקרקע. יש למקם מחדש את המכשיר ולהפעילו מחדש.	שגיאה 9: יש לזיז את המכשיר למיקום חדש ולהפעילו מחדש.
ייתכן כי המכשיר לכוד או תקוע. יש לפנות מכשולים מדרכו של המכשיר.	שגיאה 10: יש לפנות מכשולים מדרכו של המכשיר.
יש לוודא כי מאגר המים או מתקן הפסולת 2 ב-1 עם מאגר המים מותקנים כראוי.	שגיאה 11: יש לוודא כי מאגר המים מותקן כראוי.
יש לוודא כי מחזיק הסחבה והסחבה מותקנים היטב.	שגיאה 12: יש לוודא כי הסחבה מותקנת כראוי.
יש למקם את המכשיר בתחנת הטעינה.	שגיאה 13: לא ניתן להחזיר את המכשיר לתחנת הטעינה.
יש למקם את המכשיר בתחנת הטעינה ולהפעילו מחדש לאחר שייטען במלואו	שגיאה 14: סוללה חלשה. יש לטעון מחדש.
יש להסיר את הסחבה ומחזיק הסחבה ולאחר מכן להפעיל מחדש את המכשיר.	שגיאה 15: יש להסיר את הסחבה.

פתרון	התקלה
יש לוודא כי לא מצויים עצמים זרים סביב רדאר הלייזר או להזיז את המכשיר	שגיאה 1: יש לוודא כי רדאר הלייזר אינו חסום.
חלק מהמכשיר עשויה להיות מנותק מהקרקע, יש למקמו מחדש	שגיאה 2: יש לנקות את חיישן הגבולות ולהזיז
יש לנקות את חיישן הקצה.	שגיאה 3: זוהר שדה
ייתכן כי המכשיר קרוב מדי לעצמים זרים. במידה ולא נופל כלום מהאזור, יש להזיז את המכשיר למיקום חדש ולהפעילו מחדש.	שגיאה 4: יש להסיר כל עצם זר מהחיישן נגד
טמפרטורת הפעלה של המכשיר גבוהה או נמוכה מדי. יש להמתין עד שהטמפרטורה תחזור לרמות תקינות ולנסות להפעיל שוב	שגיאה 5: טמפרטורת המכשיר בעת הפעולה אינה תקינה
יש לנגב את מגעי הטעינה על תחנת הטעינה ועל המכשיר עם מטלית יבשה.	שגיאה 6: שגיאה בעת טעינה. יש לנסות לנקות את מגעי הטעינה.
המכשיר נוטה הצידה בעת הפעלה. יש למקם את המכשיר על משטח ישר ולהפעילו מחדש. ניתן גם להגדיר מחדש את גובה המכשיר באפליקציה ולהפעילו מחדש.	שגיאה 7: יש למקם את המכשיר על משטח ישר ולהפעילו מחדש..

מפרט טכני

שואב

V-RVCLM21A	ממדי הדגם
94.5 מ"מ • 350 גר'	מתח קלט מדורג זרם
20 V	קלט מדורג כוח
1.2A	מדורג הספק סוללה
33W	מתח
3200 mAh	סוללה
4.4 ק"ג	משקל נטו
Wi-Fi IEEE 802.11b/g/n	חיבוריות אלחוטית
2.4 GHz	

תחנה עגינה

V-RVCLM21A	דגם
V 20	מתח פלט מדורג
1.2A	פלט מדורג
99.5 מ"מ • 74.6 • 152	ממדים

שנאי טעינה

NLD12020W1U4	דגם
V-, 50/60 Hz, 0.6 A 240—100	קלט
20 V 1.2 A	פלט

הגדרות

במסגרת כתב אחריות זה, למונחים שלהלן המשמעות המפורטת לצידם:

"רונלייט" - יבואנית המוצר ארצה ומשווקת המוצר, רונלייט הלת' בע"מ, ח.פ. 513147751, מרח' יוסף ספיר 6, ראשון לציון. support@ronlight.co.il טל': 073-2446060 פקס': 03-9625902.

"המוצר" - מוצר, אשר יובא ארצה על ידי רונלייט ונשוא כתב אחריות זה.

"לקוח" - מי שמחזיק כדן במוצר אשר יובא ארצה על ידי רונלייט בלבד וכן בכתב אחריות זה.

"משווק מורשה" - הגוף המורשה על ידי רונלייט לשווק את המוצר ללקוח.

"תחנת שירות מורשת" - תחנת שירות/מעבדה למתן שירותים טכניים למוצר.

"נקודת המכירה" - נקודת המכירה/בית העסק בו נמכר המוצר ללקוח.

השירות במסגרת כתב אחריות זה מוגבל וכפוף לתנאים הבאים:

1. האחריות למוצר, לרבות למטען המוצר וסוללת המוצר, הינה לתקופה של שנה אחת (12 חודשים) ממועד רכישת הלקוח את המוצר ו/או אספקת המוצר ללקוח, לפי המאוחר מביניהם ("תקופת האחריות"). יחד עם זאת, לנרשמים בלבד במקום הייעודי באתר האינטרנט של רונלייט (www.ronlight.co.il) תינתן שנת אחריות נוספת וזאת למנוע המוצר בלבד.

2. מובהר בזאת כי בכל הנוגע לאביזרים נלווים למוצר, אשר מצויים בערכת המוצר בעת רכישתו (באם מצויים שכאלה), אלה ניתנים ללקוח כמתנה ותקופת האחריות בגינם הינה 30 ימים ממועד רכישת הלקוח את המוצר, זאת כאמור לעיל למעט לעניין מטענו החשמלי של המוצר ואשר לו ניתנת מלוא תקופת האחריות כהגדרתה לעיל.

3. כתב אחריות זה והאחריות שמכוחו תקפים אך ורק למוצר שיובא לישראל על ידי רונלייט ולא יחולו על כל מוצר שיובא ארצה שלא על ידי רונלייט. כמו כן אחריותה של רונלייט מוגבלת למוצרים המצויים בגבולות הארץ בלבד.

4. מוצר אשר במרוצת תקופת האחריות נתגלה כלקוי בבדיקת מעבדה של רונלייט ו/או מי מטעמה, יתוקן על ידי רונלייט ו/או מי מטעמה ו/או יוחלפו בו חלקים פגומים ו/או חלקים אשר לא תפקדו כהלכה, זאת בחלקים חדשים ומקוריים ובהתאם לשיקול דעתה המקצועי של רונלייט ו/או מי מטעמה. למעט במקרים בהם, על פי סייגי כתב אחריות זה ו/או על פי הסייגים הנקובים בדיון, לא תחול האחריות הניתנת ללקוח, כל תיקון ו/או החלפה כאמור בתקופת האחריות ייעשו

על חשבונה של רונלייט. רונלייט ו/או מי מטעמה ימסרו ללקוח אישור על ביצוע התיקון האמור והכולל פירוט של מהות התיקון והחלקים שהוחלפו במוצר, באם הוחלפו. ההתחייבות לתיקון כאמור בכתב אחריות זה בכלל ובסעיף זה בפרט כפופה להוראות ולסייגים שבכתב אחריות זה ובכל דין.

5. נבצר מרונלייט ו/או מי מטעמה לתקן את המוצר וזאת מכל סיבה שהיא ולאחר שנתגלה במוצר ליקוי כאמור לעיל – רונלייט ו/או מי מטעמה יספקו ללקוח מוצר חדש זהה או מסוג ואיכות דומים ושווי ערך. לחלופין תשיב רונלייט ללקוח את התמורה ששילם בעד המוצר, הכל לפי שיקול דעתה הבלעדי של רונלייט. ההתחייבות לאמור בכתב אחריות זה בכלל ובסעיף זה בפרט, כפופה להוראות ולסייגים שבכתב אחריות זה ובכל דין.

6. קבלת המוצר בידי הלקוח, בעת הרכישה ובעת קבלתו מבדיקה ו/או מתיקון, מהווה אישור מצד הלקוח כי בעת קבלת המוצר בידיו המארז החיצוני של המוצר וחלקי המוצר החיצוניים הפים מכל פגם.

7. היה והמוצר תוקן או הוחלף על ידי רונלייט ו/או מי מטעמה, תוסיף ותחול האחריות שלפי כתב אחריות למוצר המתוקן או המוחלף וזאת ליתרת תקופת האחריות. תקופת האחריות לא תוארך מעבר לתקופת האחריות המקורית עקב תיקונים ו/או החלפות. המוצר המקולקל, אם הוחלף, וכל חלק שהוחלף במוצר, אם הוחלף, יהיו לאחר ההחלפה לרכוש רונלייט ו/או מי מטעמה.

8. בכל מקרה של מימוש האחריות ו/או מסירת המוצר לתיקון בתקופת האחריות, יתבקש הלקוח להציג לרונלייט ו/או מי מטעמה את מדבקת האחריות המקורית שעל גבי המוצר. כן יתבקש הלקוח להסיר וליטול עמו כל אביזר הצמוד למוצר, בין אם כזה המחובר למוצר ובין אם לאו, וזאת טרם מסירת המוצר לתיקון ולרונלייט לא תהיה כל אחריות לאביזר כאמור.

9. עת נמסר מוצר לבדיקה, רונלייט ו/או מי מטעמה תבדוקנה אותו ובמידת הצורך תתקנה אותו וזאת עד חלוף 10 ימים מהיום שבו נמסר המוצר לתחנת השירות. נמסר המוצר לנקודת המכירה, רונלייט ו/או מי מטעמה יעשו כאמור לעיל עד חלוף 14 ימים מיום מסירת המוצר. שבתות וחגים לא יבואו במניין התקופות שנקבעו בסעיף זה.

10. על אף כל האמור בכתב אחריות זה, רשאית רונלייט לדרוש תמורה בעד תיקון שביצעה במוצר, בעד הובלתו או בעד החלפתו, הכל לפי העניין, במידה ונתברר לפני ביצוע התיקון שהקלקול במוצר נגרם כתוצאה מאחת (או יותר) מהסיבות שלהלן:

(1) כוח עליון שהתרחש במועד מאוחר ממועד מסירת המוצר ללקוח;

(2) זדון או רשלנות של הלקוח, לרבות שימוש במוצר בניגוד להוראות השימוש ולרבות שימוש באביזרים לא מקוריים ו/או לא ייעודיים ו/או שאינם מאושרים על ידי צרן המוצר;

(3) חשיפת המוצר לרטיבות ו/או לחות ו/או לתנאים סביבתיים בלתי נאותים;

(4) תיקון שנעשה במוצר בידי מי שלא הורשה לכך מטעם היצרן ו/או רונלייט ו/או מי מטעמן, בנסיבות שאינן נובעות מהפרת חוביה של רונלייט לפי כתב אחריות זה;

(5) באם הלקוח לא מסר את המוצר לתיקון במהלך תקופת האחריות.

כתב אחריות זה אינו מכסה התקנות ו/או שינויים שהלקוח ו/או מי מטעמו ביצעו במוצר.

11. האחריות הכוללת של רונלייט וכל מי מטעמה לתביעת נזקים כלשהם שייגרמו כתוצאה משימוש במוצר, ללא קשר לנסיבות אשר גרמו לנזק, לא תעלה בשום מקרה על מחיר הרכישה המקורי של המוצר. רונלייט לא תהיה אחראית בשום מקרה לנזקים עקיפים ו/או מיוחדים ו/או תוצאתיים ו/או נלווים, בין במישרין ובין בעקיפין, בין אם במקרה או כתוצאה משימוש במוצר, כולל אך לא מוגבל להפסדים כלשהם העשויים להיגרם בהכנסה ו/או ברווח ללקוח ו/או לצד שלישי, עקב שימוש ו/או אי שימוש במוצר או ציוד נלווה, ותביעות על ידי צד שלישי עקב שימוש במוצר. רונלייט לא תהיה אחראית בשום צורה.

12. למעט התחייבותה המפורשת של רונלייט כמפורט בכתב אחריות זה, לא קיימת כל אחריות או התחייבות של רונלייט, בין בכתב ובין בעל פה. כל אחריות למוצר תהיה בהתאם לכתב אחריות זה ולדין החל בלבד.

13. עד תום שנה מתום תקופת האחריות רשאי הלקוח לרכוש מרונלייט חלקי חילוף למוצר.

14. משווק מורשה ו/או תחנת שירות מורשית ו/או כל גוף ו/או כל אדם – אינם מוסמכים על ידי רונלייט ואינם מורשים על ידה לתת אחריות ו/או מחויבות כלשהי החורגים ממסגרת כתב אחריות זה.

15. האחריות על פי כתב אחריות זה תקפה בתחומי מדינת ישראל בלבד ועל הוראות כתב אחריות זה יחולו באופן ייחודי חוקי מדינת ישראל.

16. לקבלת שירות יש לפנות לאחת מנקודת השירות של רונלייט (פירוט עדכני של נקודות השירות מופיעה באתר האינטרנט של רונלייט שכתובתו: www.ronlight.co.il) וכן בנקודת המכירה בה רכשת את המוצר. קודם לכן, נא עיין/י במדריך למשתמש. ייתכן ובדיקת הוראות השימוש או תכונות המוצר כאמור במדריך תחסוך לך פנייה לנקודת השירות ו/או המכירה.

פרטי המוצר

סוג המוצר ותיאורו: _____

שם הדגם: _____ מספר סידורי: _____

שנת ייצור: _____ תאריך הרכישה: ____/____/____

פרטי החנות המוכרת: _____

חתימת תחנת השירות/המכירה: _____

חתימת נציג (וחותמת): _____

הוראות בטיחות לשימוש במכשיר ובמטען

- 1.מנע/י חדירת מים או לחות.
- 2.המנע/י מהתזת נוזלים על המכשיר והמטען, כולל חומרי ניקוי וחומצות.
- 3.הרחק/הרחיקי מטמפרטורה קיצונית כגון קרבה למקור חימום ולרבות לרדיאטור, תנור, חשיפת המכשיר והמטען לשמש קופחת וכיוצ"ב.
- 4.הרחק/הרחיקי ממקורות אש כגון נרות דולקים, סיגריות בוערות ואביזרי עישון בוערים, להבות גלויות וכיוצ"ב.
- 5.מנע/י נפילת עצמים על המכשיר והמטען.
- 6.חבר/י את המטען רק לשקע המספק את רמת המתח המסומנת על המטען.
- 7.נתק/י את המטען מהחשמל אך ורק על ידי הוצאת גוף המטען משקע החשמל ואין לנתק את המטען על ידי משיכת כבל המטען.
- 8.ודא/י שכבל המטען מונח כך שאין סכנה שידרכו עליו ו/או יתקלו בו.
- 9.לעולם אין להחליף את המטען בכזה שאינו מקורי! חיבור לקוי עלול לגרום להתחשמלות המשתמש.
- 10.בשימוש עם כבל מאריך יש לוודא תקינות מוליך הארקה שבכבל.

11. המכשיר והמטען מיועדים לשימוש פנים בלבד ובסביבה יבשה בלבד ואינם מיועדים לשימוש במקום החשוף לשמש, גשם, רטיבות וכיוצ"ב.

12. יש לאפשר גישה נוחה לניתוק התקע במקרה חירום.

13. אין להטעין את המכשיר ו/או להותיר את המטען מחובר לרשת החשמל כאשר הם מונחים על מזרן, סדין, שמיכה, בד וכיו"ב.

הוראות בטיחות לשימוש בסוללות ליתיום

1. יש להחליף את הסוללה אך ורק בסוללה דומה. החלפה שגויה עלולה לגרום לפיצוץ הסוללה!

2. אין לחשוף את הסוללה ו/או את מארז הסוללה לחום גבוה כגון מקור אש, תנור, שמש קופחת וכיו"ב.

3. אין להשליך את הסוללה לאשפה, אלא למתקני מחזור

מידע למשתמש

כרטיס תחזוקה

שם משתמש:

כתובת:

מספר ליצירת קשר:

מספר מוצר:

זמן רכישה:

מספר חשבונית:

החנות בה בוצעה הרכישה:

רישום התחזוקה

תאריך:

פירוט התקלה:

פירוט הטיפול:

שם איש התחזוקה:

שם הארגון המטפל:

ברקוד המכשיר:



היצרן: Foshan VIOMI Electrical Technology Co., Ltd. (מקבוצת Mi Ecosystem)

כתובת: 4F, Building 7 & 2F, Building 1, No. 2 North of Xinxi Fourth Street, Xiashi Village Committee of Lunjiao Sub-district Office, Shunde District, Foshan City, Guangdong Province, China



VIOMI

www.viomi.com

RoHS

CE

